

KORTÁRS JUNIOR

ILLÚZIÓ

„Mozgó” képeslap készítése



A képzőművészetben az optikai illúzióhoz sok minden sorolható, a megtévesztő realizmus is az (nem is az, aminek látszik)... és az optikailag megtévesztő képek is. Ha az művészettörténeti idővonalat vizsgáljuk, az illúzió már az antikvitásban is jelen volt. Akkor azt gondolták (és még később sokáig) hogy a (képző)művészet feladata a mimézis, azaz a valóság hű utánzása.

Az antikvitásban Parrhasiosz és Zeuxis festőversenye - ki fest olyan, „mintha” - története az illúzió első példája. A hagyomány szerint Parrhasiosz versenyre kelt Zeuxisszal, és mivel olyan tökéletesen megfestett szőlőfürtöt mutatott be, hogy a madarak rászálltak a képre, ezért Parrhasiosz egy festett függönyt mutatott be, mely olyan élethűen volt ábrázolva, hogy Zeuxisz a madarak ítéletétől eltelve sürgette a függöny elhúzását, hogy láthassa a képet.

Később a középkor-újkor derekán egy új képtípus jelenik meg, a trompe l'oeil. Jelentése: optikai csalódást okozó, a valóságot megtévesztően utánozó festmény (vagy tárgy), voltaképpen nem a szemet csapják be ezek az ábrák, hanem az agyunkat.

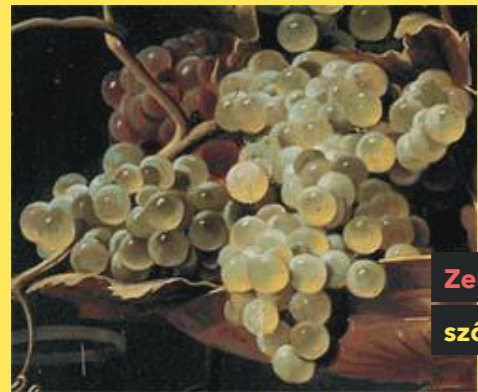

Zeuxis (görög festő)
szőlőfürtje, i.e. 5. század



Chuck Close:
Big Self-Portrait, 1967-68, akril, vászon

20. századi példaként még a hiperrealista festészetet lehet ide kapcsolni, akik szinte a lehetetlenségig vitték a realitást.

A magyar kortárs képzőművészeti példák sokféleképp foglalkoznak az illúzióval, Benczúr installációjának üzenete csak egy nézőpontból olvasható, valójában nem is szöveg, és mégis az. Braun jellegzetes vörös és sárga színekből építkező festményei megzavarják a szemet és vibrálni, lüktetni látszanak. Optikai illúzió az ún. anamorfozisos témaköre is, amiken Orosz István grafikus szokott létrehozni.



Cornelis Norbertus Gijsbrechts:
Trompe l'oeil levéltartóval, 1664

Benczúr Emese:
Set in Order, installáció, 2011



Braun András:
Jason Martin: Harlot 2003, olaj, vászon, akril

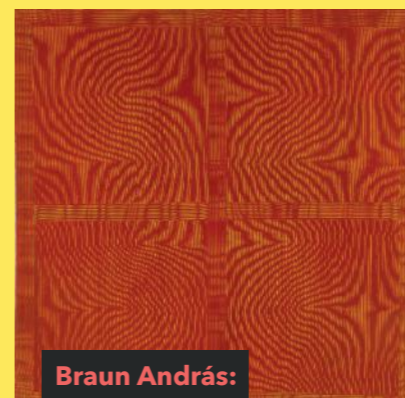

Orosz István:
Anamorfozisz, 1997



M.C. Escher:
Hol en Bol, 1955, litográfia



A lehetetlen épületek grafikáival lépett az illúzió idővonalára M. C. Escher holland művész, akinek építészeti konstrukciói, amelyek fizikailag megvalósíthatatlanok, és két dimenzióban keltik a létezés illúzióját.

A 20. századi képzőművészeti alkotásokban egyre dinamikusabban jelennek meg az illúzióhoz köthető elemek.

René Magritte:
Arnheim birodalma, 1949

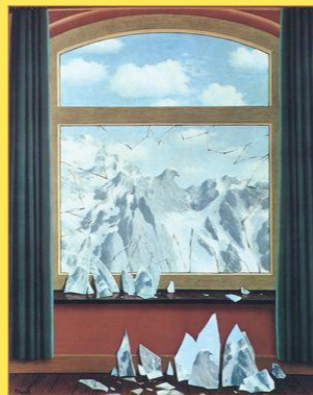

Picasso:
Time Life Pictures
(Fotók: Gjon Mili 1949)

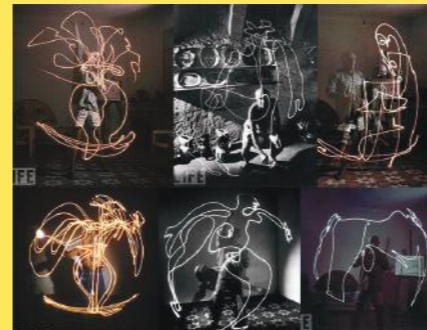

Bridget Riley:
Opening, 1961, tempera, ceruza

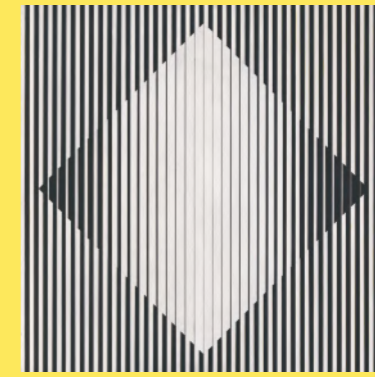

Victor Vasarely:
1466 MÉH, 1981, akril, vászon



1

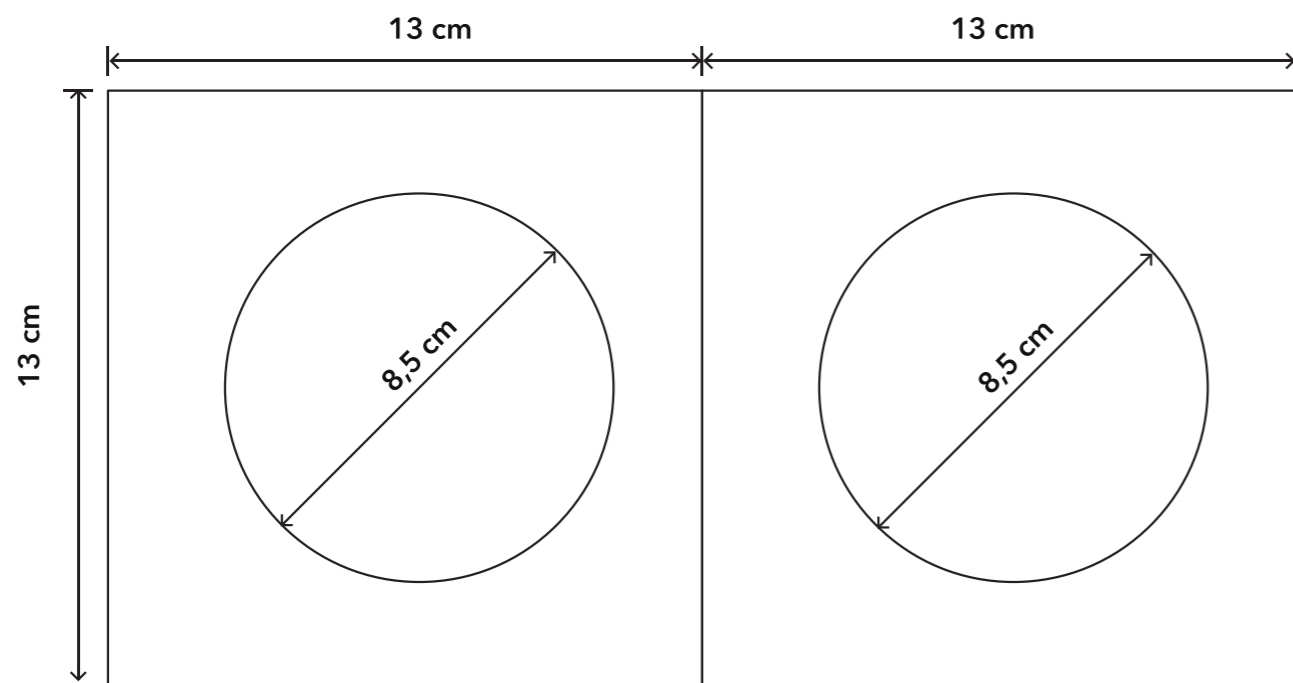

2

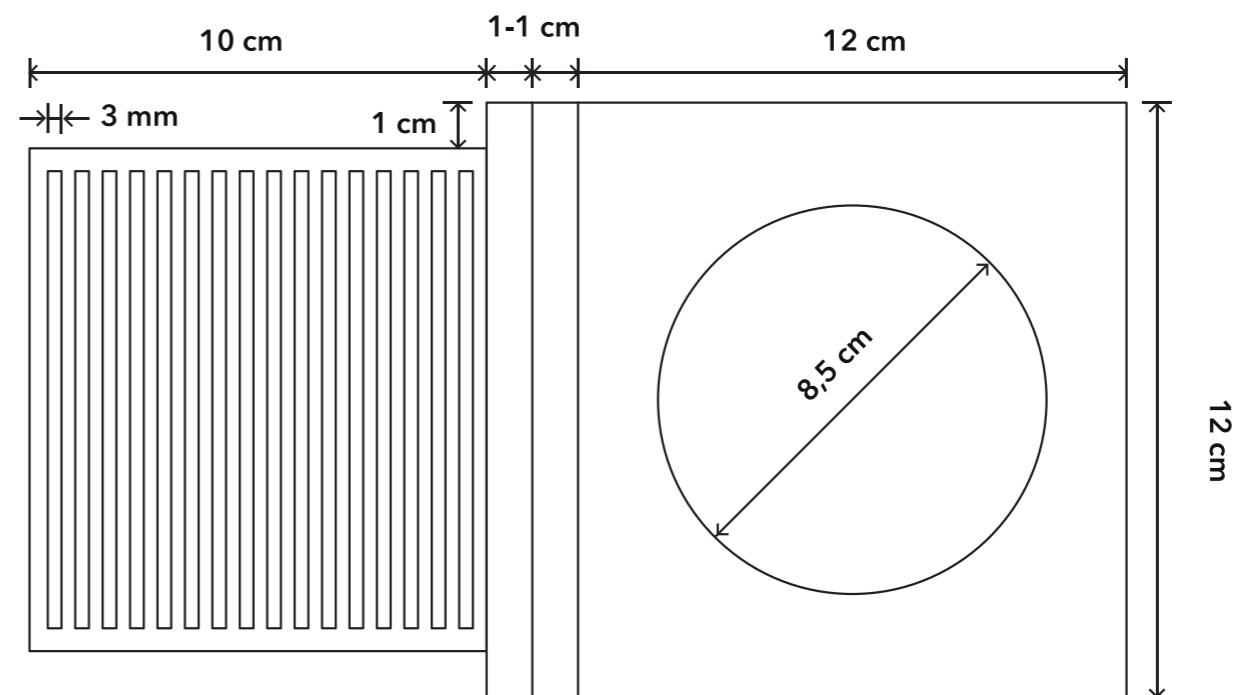

Mozgó ábra

